



Level



Pressure



Flow



Temperature



Liquid
Analysis



Registration



Systems
Components



Services



Solutions

简明操作指南

Minicap FTC262

限位开关

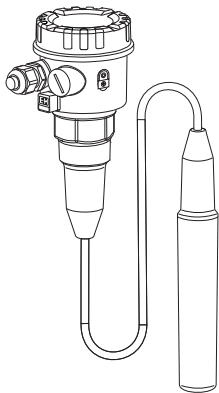

KA00155F/28/ZH/13.14
71272041

工程师电话（微信）15915717832

Endress+Hauser 

People for Process Automation

目录

安全指南	3
设备标识	4
安装	5
设置	9
优化性能	10
电气连接	12
功能	15
维护	17
故障排除	19
补充文档资料	20



提示



允许



禁止



目视检查

LED 指示灯信号

绿 (gn): 工作

黄 (ye): 开关状态

红 (rd): 故障

工程师电话 (微信) 15915717832

安全指南

Minicap FTC262 是限位开关，设计用于轻质散料的限位检测。

错误使用可能会导致应用危险。

仅允许**经授权的合格专业人员**进行设备的安装、电气连接、调试、操作和维护，必须严格遵守《简明操作指南》、相关标准、法规和证书(取决于实际应用)中的要求。

在设备附近安装易于操作的电源开关。

将电源开关标识为设备断路器。

工程师电话(微信) 15915717832

设备标识

测量设备的标识信息如下：

- 铭牌参数
- 订货号，标识供货清单上的设备特征

工程师电话（微信）15915717832

安装 安装实例

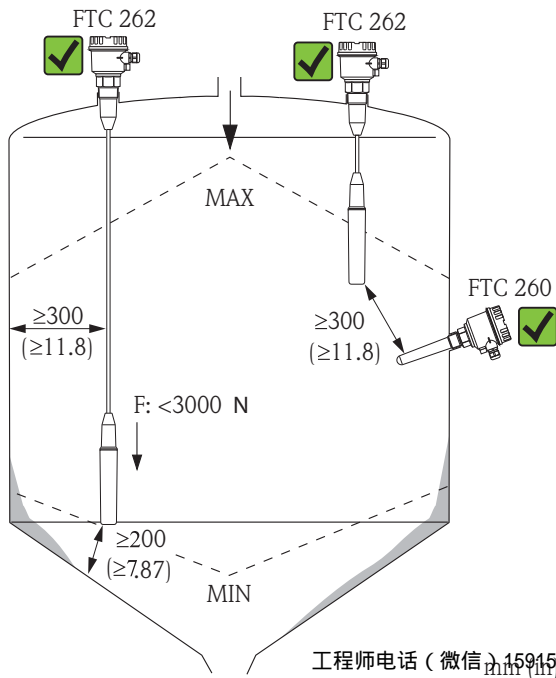

工程师电话 (微信) 15915717832

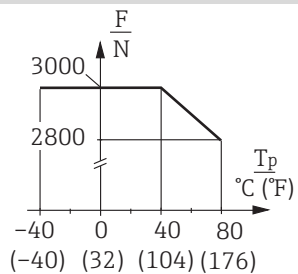

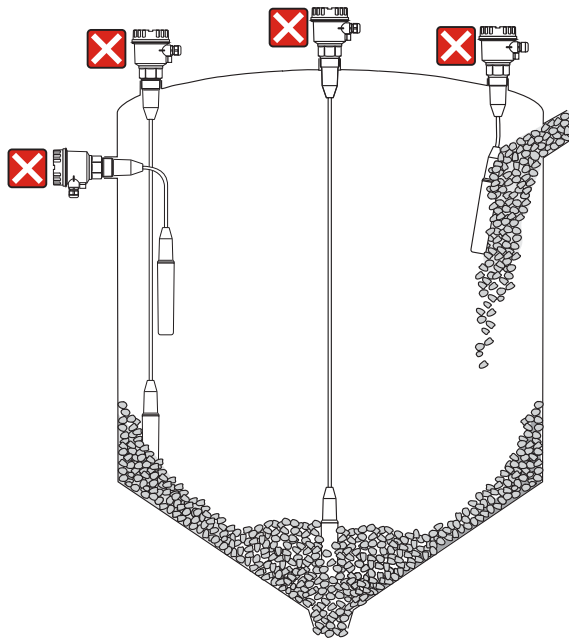

工程师电话（微信）15915717832

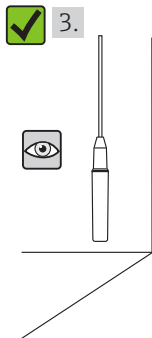
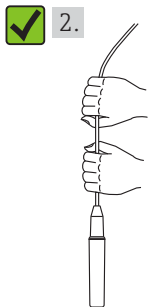
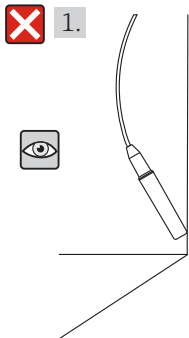

1., 2., 3.
拉直缆绳

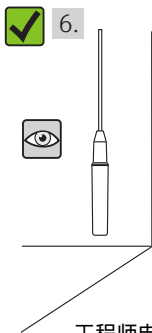
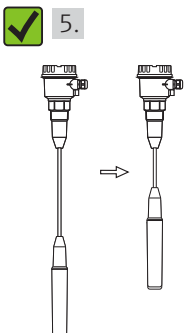
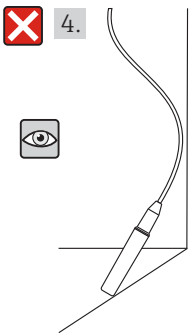

4., 5., 6.
截短缆绳
参考“附件”

工程师电话 (微信) 15915717832

将 Minicap 拧入至过程连接上。
禁止通过外壳旋转拧紧。

1.

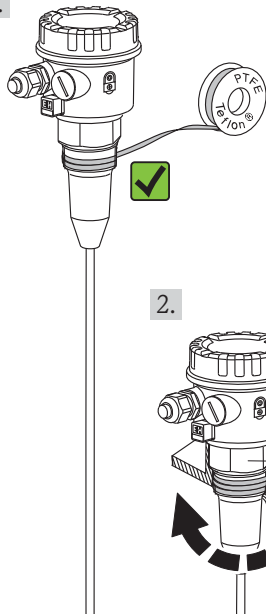

2.

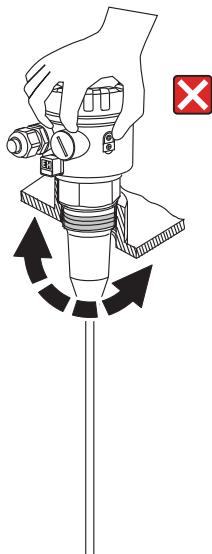
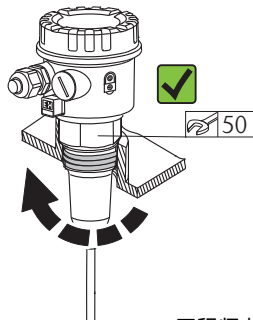

40...80 Nm

工程师电话 (微信) 15915717832

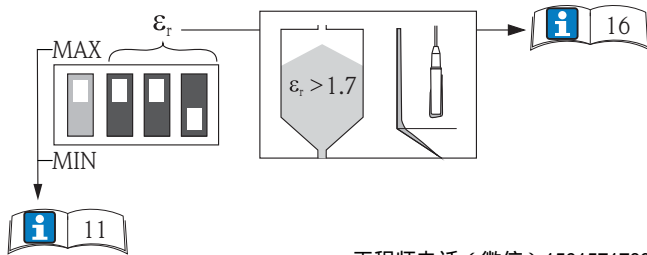
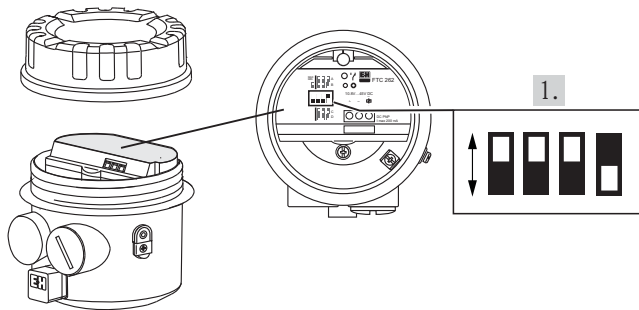

工程师电话（微信）15915717832

1. 工厂设置

优化性能 ϵ_r

仅当满足下列条件时，需要更改开关设置 ϵ_r ：

- 探头上有生成严重粘附的趋势
- 极低的介电常数 ϵ_r

正确设置请参考第 16 页的表格。

工程师电话（微信）15915717832

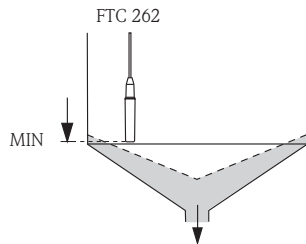
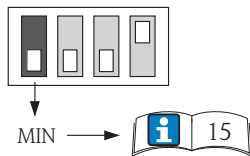
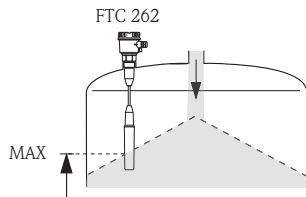
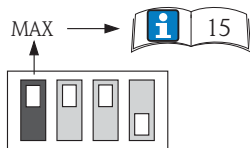

工程师电话 (微信) 15915717832

电气连接

注意所有法规和标准！

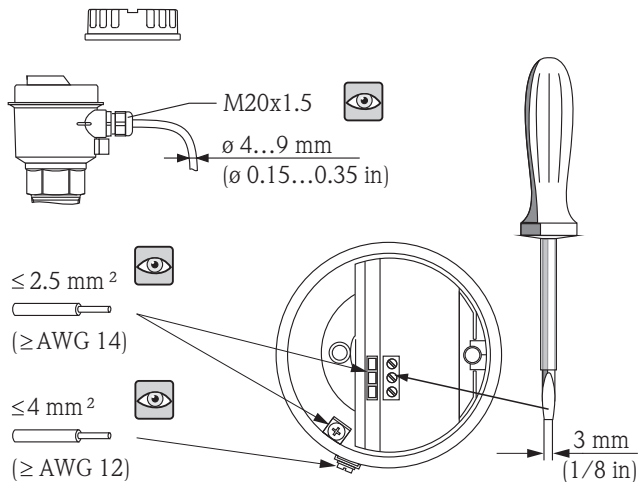

工程师电话 (微信) 15915717832

FTC262 - ###2##

直流 (DC) 连接
晶体管输出 PNP
R: 外部负载

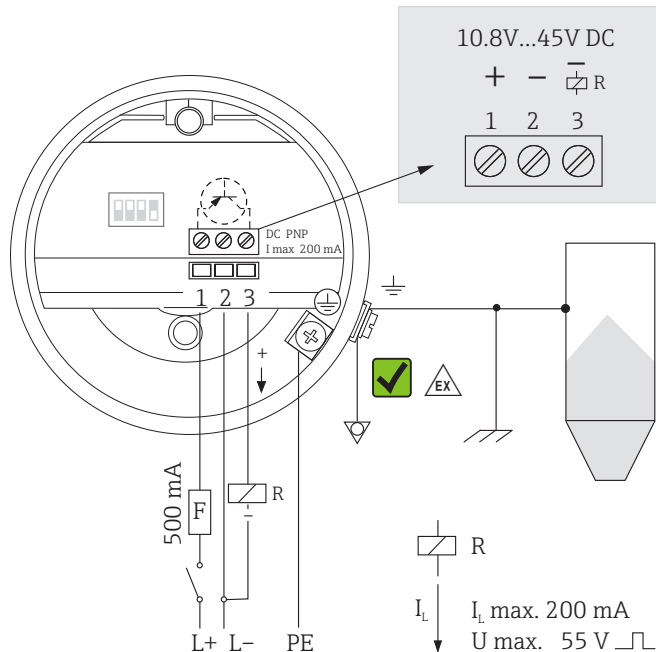

工程师电话 (微信) 15915717832

FTC262 - ###4##

通用连接
继电器输出

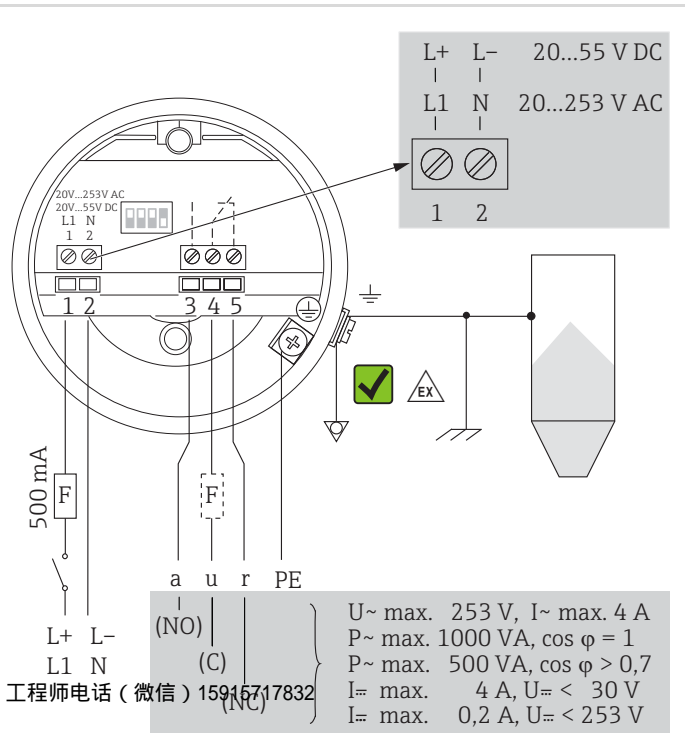

S		GN	RD	U= DC	U= AC/DC
					Relais
MAX ↑ 					
MIN ↓ 					

功能 设置失效安全模式

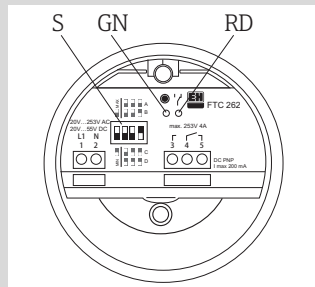

优化性能设置 (如需要)

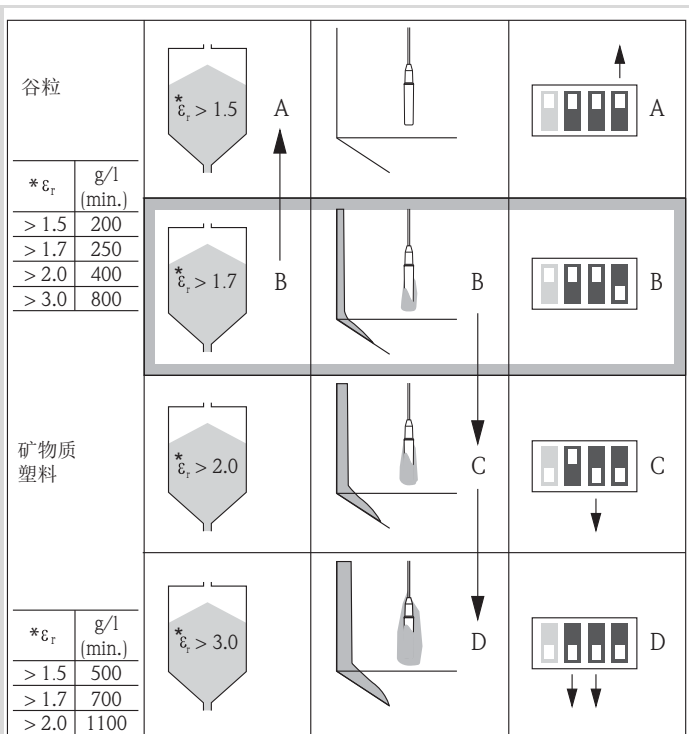

工程师电话 (微信) 15915717832

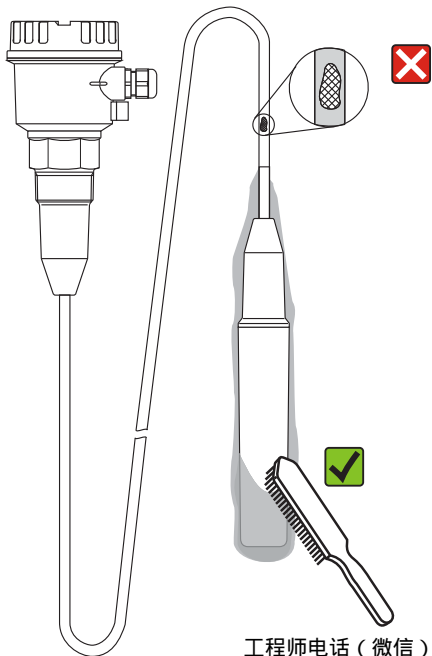

维护
检查缆绳
去除水垢

工程师电话（微信）15915717832

环境温度 T_a
 过程温度 T_p
 过程压力 p_e

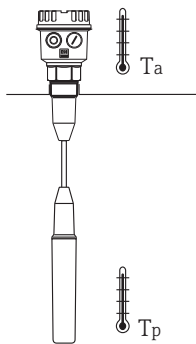

$p_e = -1...+6 \text{ bar}$
 $(-14.5...+90 \text{ psi})$

$\epsilon_r \text{ min. } 1,5$

$\varnothing \leq 30$
 (≤ 1.2)

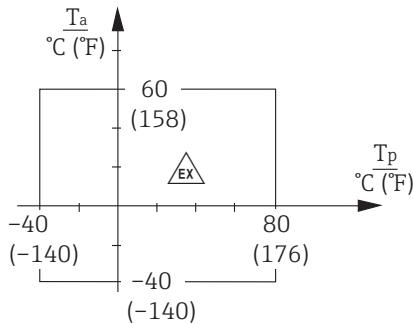
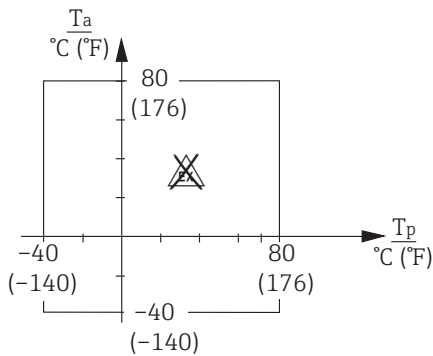

工程师电话 (微信) 15915717832

故障排除

故障	原因	补救措施
开关不动作	无电源 (绿色 LED 指示灯未亮起)	检查电源
	材料的介电常数 ϵ_r 过低	更改电子插件上的开关设置
	接地不良	检查料仓或金属部件的接地连接
	探头接触容器壁	拉直缆绳
	探头接触锥形出料口	截短缆绳 (参考“附件”) 或选择其他安装点
	探头末端有严重粘附	更改电子插件上的开关设置, 或清洗传感器
	探头下拉 => 红色 LED 指示灯闪烁	更换 FTC 262 ; 选择其他安装点
	探头或外壳中的电子插件故障 => 红色 LED 指示灯闪烁	更换 FTC 262
开关不正确	低限 (MIN)/ 高限 (MAX) 设置错误	在电子插件上设置正确测量模式
间断故障切换	直流 (DC) 型: 输出过载	减小负载、(电缆) 容抗
	探头振动	拉伸探头
	探头有时处于加料区中	重新定位加料区, 或选择其他安装点
	探头接触容器壁上的粘附物	清洗容器壁上的粘附物, 或选择其他安装点
	外壳进水	拧上外壳盖, 拧紧缆塞

工程师电话 (微信) 15915717832

补充文档资料

技术资料

Minicap FTC260、FTC262 → TI00287F

安全指南

Minicap FTC262 → XA00092F

www.endress.com/worldwide

KA00155F/28/ZH/13.14
71272041
FM10

工程师电话 (微信) 15915717832



71272041